



LAMILUX Flachdach Fenster FE Passivhaus

Montageanleitung

LAMILUX Glass Skylight FE Passivhaus

Assembly instruction

Allgemeines

General remarks

Deutsch:

Der Inhalt der Montageanleitung wurde nach bestem Wissen erstellt.
Alle Hinweise, technischen und bildlichen Angaben entsprechen dem derzeitigen technischen Stand, sowie unseren darauf basierenden Erfahrungen.

Rechtliche Ansprüche können daraus nicht abgeleitet werden.
LAMILUX behält sich Änderungen der technischen Angaben vor.

Alle Arbeiten sind nach den anerkannten Regeln der Technik, den Vorschriften und Richtlinien von Behörden, Berufsgenossenschaften, Unfallverhütungsvorschriften und Fachverbänden der Bundesrepublik Deutschland, der Europäischen Union und des Bestimmungslandes auszuführen. Soweit Normen, Regeln der Technik oder Richtlinien (beispielsweise EN, DIN, VDE, VDI, VDS oder ihnen gleichzusetzende Normen) bestehen, so ist unter Einhaltung dieser zu arbeiten.

Revisionsindex:
Diese Ausgabe ersetzt vorhergehende Ausgaben komplett.

English:

The content of this mounting instruction has been established to the best of our knowledge.
All notes, technical and visual information reflect the current state of technology and are based on our experiences.

Legal claims cannot be derived from the content of this installation manual.
LAMILUX reserves the right to change technical specifications.

Every work has to be done in accordance with the current state of technology, the regulations and guidelines of authorities, trade associations, accident prevention regulations and professional associations of the Federal Republic of Germany, the European Union and the country of destination. As far as standards, technical regulations or guidelines (e.g. EN, DIN, VDE, VDI, VDS or equal standards) exist, the work has to be done in compliance with those directives.

Revision index:
This version replaces previous editions completely.



Die Betriebsanleitung ist zu beachten
Insbesondere Sicherheits- und Bedienungshinweise

*The instruction manual must be observed
Especially safety and operating instructions*



Flachdach Fenster sind Durchsturzsicher nach DIN 18008-6, allerdings NICHT begehbar

Glass Skylights are fall-through-proof according to DIN 18008-6, but NOT walkable



Alle Größen und Verglasungen sind für Instandhaltungsmaßnahmen betretbar nach DIN 18008-6.

All sizes and glazing are accessible for maintenance measures according to DIN 18008-6.



Immer absturzsichernde Maßnahmen vornehmen

Always use fall arrest equipment and follow national regulations for fall-through protection



Vollständigkeit der Lieferung gemäß Ladestückliste prüfen

Check if the delivery is complete (according to the bill of materials)

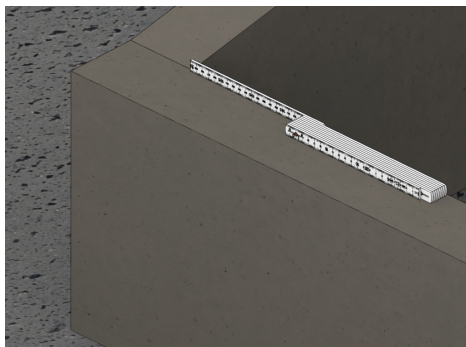

Prüfung der Rohbausituation

Im Allgemeinen gelten die Baukörper toleranzen welche auf unserer Homepage zum Downloaden zur Verfügung stehen.

www.lamilux.de/downloads

Check and prepare for mounting and installation

In general, the building tolerances apply which can be found on our homepage.

(www.lamilux.de/downloads)

Inhaltsverzeichnis

Table of Contents

Diese Montageanleitung ist nach der Reihenfolge der Montageschritte aufgebaut.
This installation manual is structured according to the sequence of assembly steps.

Transport Montage <i>transport assembly</i>	6 - 7
Bauanschluss <i>structural attachment</i>	8 - 9
Lüftbar verriegelt <i>ventilated locked</i>	10 - 11
24V Motor "Typ JM-DC" <i>24V drive "type JM-DC"</i>	12 - 13
Kettenschubmotor "Typ KSA" <i>chain drive "type KSA"</i>	14 - 16
Anschlusspläne Elektromotoren <i>wiring diagrams of electric drives</i>	17
Notizen <i>notes</i>	18
Kontakte <i>contacts</i>	19

Transport | Montage

transport | assembly

Flachdach Fenster werden in der Regel komplett vormontiert auf ihrem Aufsatzkranz angeliefert. Das Flachdach Fenster ist auf einer Holzpalette befestigt.

Glass skylights are usually delivered completely pre-assembled on its upstand. The overall element is mounted on a wooden pallet.

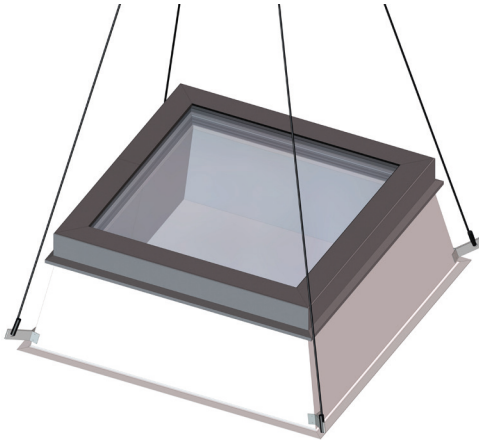

Beim Transport mit einem Kran die Kranösen verwenden!

When transporting with a crane, use the crane lugs!



HITZESTAU VERMEIDEN!
Avoid heat accumulation!

!! ACHTUNG !!

Stets durchlüftet zwischenlagern!
Das Glasoberteil, als auch das Flachdach Fenster, dürfen NICHT mit einem Glassauger angehoben werden!
Niemals an den Deckleisten anheben!
Glasbruchgefahr

!! ATTENTION !!

Always store aerated
NEVER lift the upper part of the glass as well as the entire element with a glass sucker.
Never lift at cover stipes!
Risk of glass breakage

Nettogewicht FE Passivhaus in kg ohne Aufsatzkranz und Zubehör
Net weight FE Passivhaus in kg devoid of upper part and attachments

Größe	Gewicht in [kg]
80/80	43
90/90	53
90/120	69
100/100	64
100/150	94
100/200	123
120/120	78
150/150	117
180/180	193

Bauanschluss

structural attachment

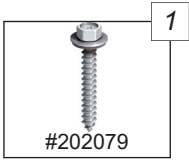

Holzschraube
JA3-6,5x50-E16/2
Short wooden screw
JA3-6,5x50-E16/2

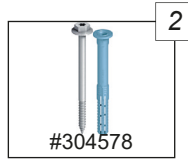

Schraubdübel
SDF-KB-10Vx50-V
Screw-in wall plug
SDF-KB-10Vx50-V

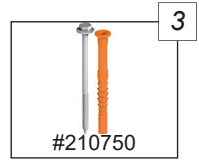

Schraubdübel
SDP-KB-10Gx80-V
Screw-in wall plug
SDP-KB-10Gx80-V

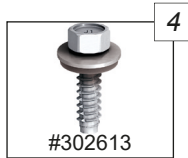

Dichtschraube
JA3-6,5x32-E16/2
Sealing screw
JA3-6,5x32-E16/2

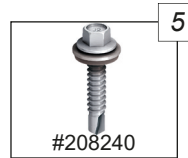

Bohrschraube
JT3-6-5,5x30 E16/2
Drilling screw
JT3-6-5,5x30 E16/2

Unterkonstruktion Substructure	Positionsnummer Item number	Bohrung im Kranz Drill hole in upstand
Holzbohle Wooden plank	1	Ø 7mm
Stahlbeton Reinforced concrete	2	Ø 10,5mm
Porenbeton Aerated concrete	3	Ø 10,5mm
Stahl Steel 0,63 - 1,5mm	4	Ø 7mm
Stahl Steel 1,5 - 3mm	5	Ø 6mm



Befestigungsmittel gehören nicht zum Lieferumfang.
Gleichwertige Alternativen mit bauaufsichtlicher Zulassung sind verwendbar.

Fastening material is not included in scope of delivery.
Equivalent fasteners with technical approval could also be used.

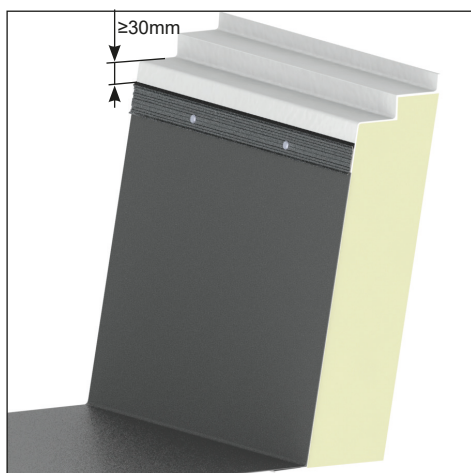
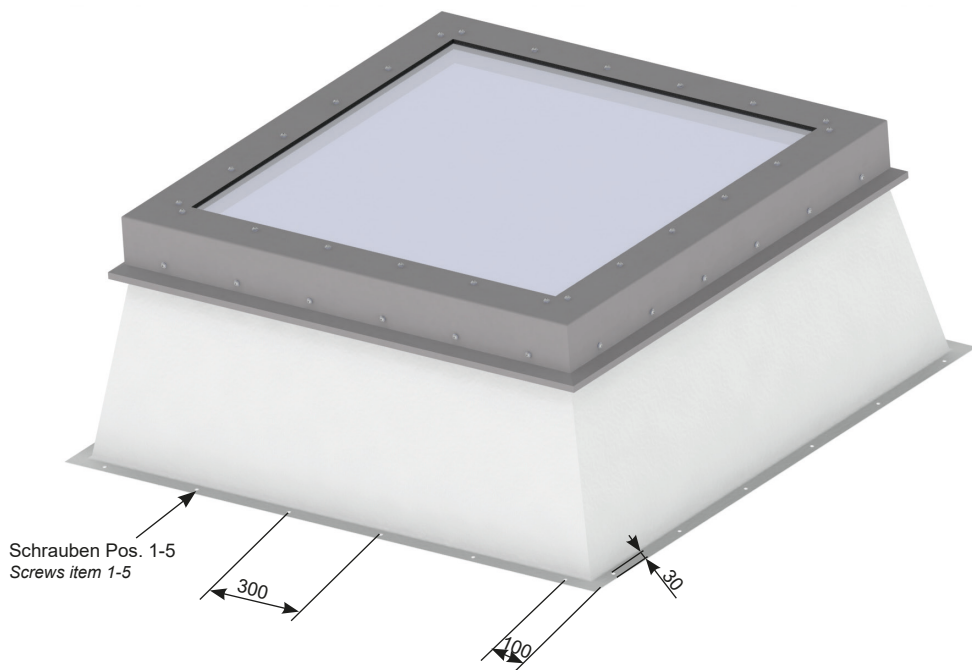

Hinweis:
Wir empfehlen eine bauseitige Dachneigung von $>5^\circ$ oder entsprechende Unterkeilung, um stehendem Wasser auf dem Glaselement vorzubeugen.

Note:
We recommend a roof pitch of $>5^\circ$ or a corresponding wedge to prevent standing water on the glass element.

Unser gezeichneter Anschluss dient lediglich der Prinzipdarstellung zur Orientierung!
Die Fachregeln für Dächer mit Abdichtungen, z.B. Flachdachrichtlinien, sind bei der Planung und Ausführung der Dachabdichtungsarbeiten durch das Dachdeckungsunternehmen einzuhalten!

*The drawn connection only serves as a schematic for orientation!
The roofing specialist must comply with technical standards for waterproofed roofs, such as flat roof guidelines, when planning and carrying out roof sealing work!*

Lüftbar verriegelt

ventilated locked

Einzelteile:
Components:

Nachrüstung mit Kettenschubantrieb sichtbar möglich
a later installation of the chain drive is possible

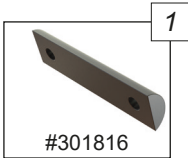

#301816
Gewindeklemmplatte
thread clamp plate

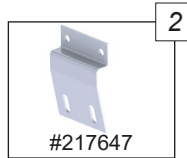

#217647
Verriegelungsblech
locking plate

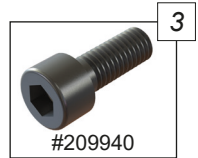

#209940
Innensechskantschraube M6x12
socket screw M6x12

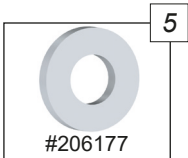

#206177
Unterlegscheibe
dick d=6,4
washer



#214597
Bohrschraube
JT3-FR-5,5x25
*drilling screw
JT3-FR-5,5x25*

Montage:
Assembly:

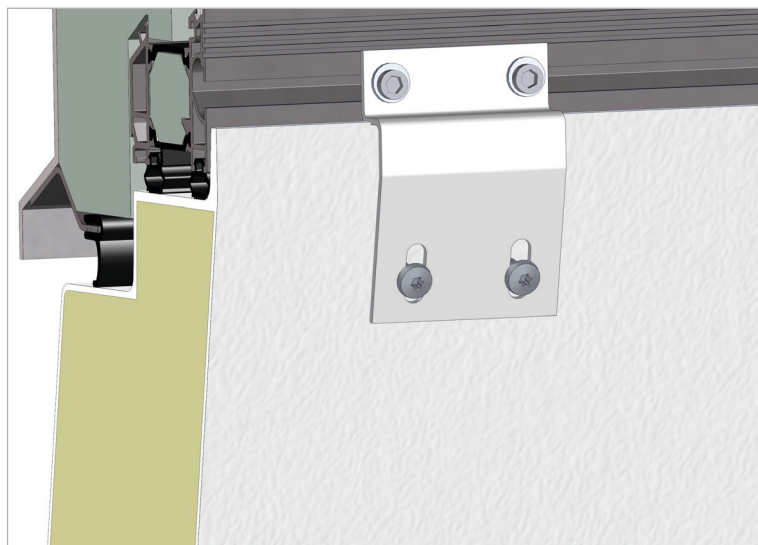
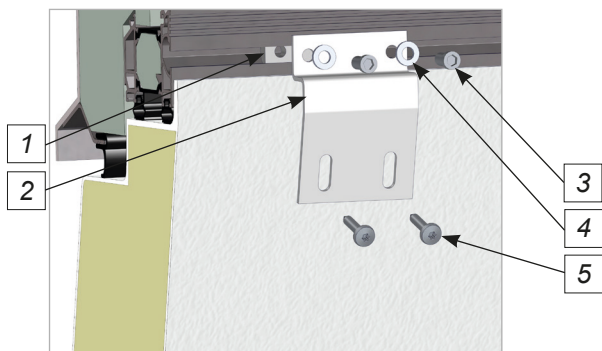

24V Motor tandem „Typ JM-DC“

24V drive tandem „Type JM-DC“

Einzelteile:
Components:

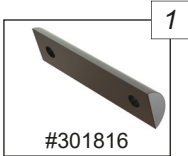

#301816
Gewindeklemmplatte
thread clamp plate

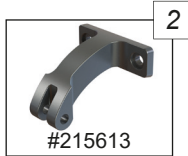

#215613
Flügelbock
RAL 9016
wing bent RAL 9016

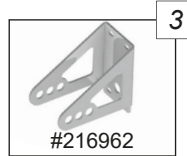

#216962
Motorkonsole
motor console

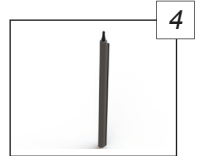

Elektromotor 24V
driver 24V



#209941
Innensechskant-
schraube M6x16
socket screw M6x16

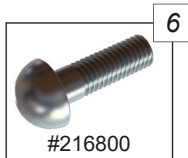

#216800
Stiftschraube M5
stud screw M5

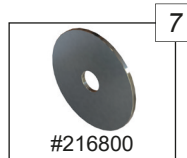

#216800
Unterlegscheibe
Ø=5,2
flat washer Ø=5,2

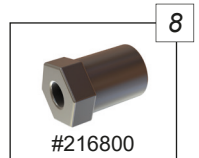

#216800
Schraubhülse M5
threaded bush M5

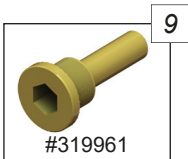

#319961
Gewindebolzen
threaded bolt

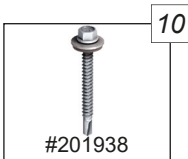

#201938
Bohrschraube
JT3-2-5,6x35
drilling screw
JT3-2-5,6x35

Montage:
Assembly:

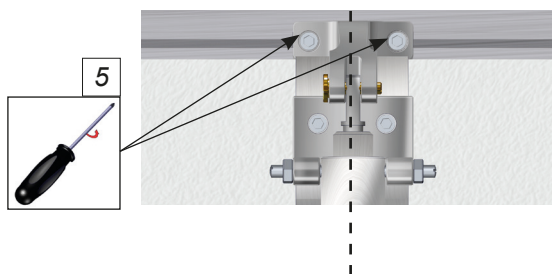

Flügelbock mittig zur Motoraugenschraube ausrichten.
Pos.5 zum Ausrichten lösen.

Align hinge bracket and connecting sleeve centred to the eyebolt of the drive.
Remove position 5 for alignment.

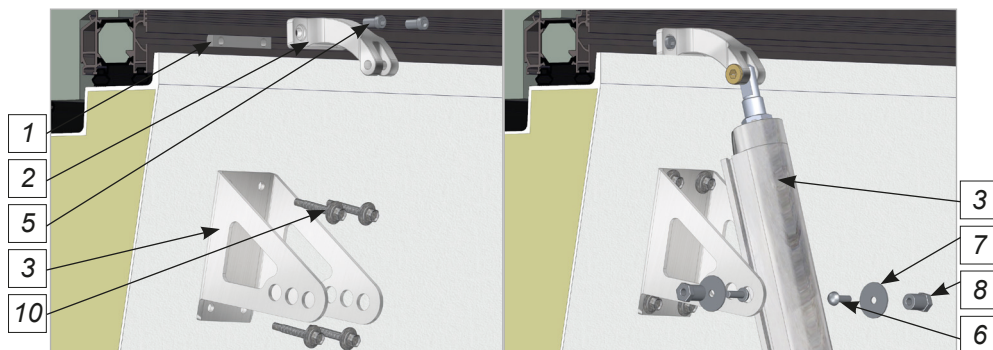

Der Öffnerantrieb soll noch leichtgängig in der Konsole schwenkbar sein.

The opener drive should be smoothly slewable in the bracket.

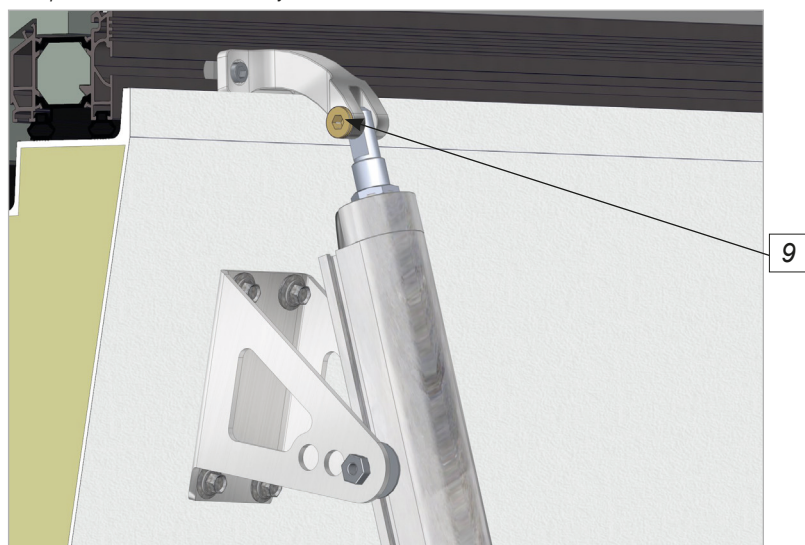

ODER
Montage Motorkonsole an Unterkonstruktion

OR
Installation of the motor bracket on the substructure



Kettenschubmotor "Typ KSA"

chain drive "type KSA"

Einzelteile:
Components:

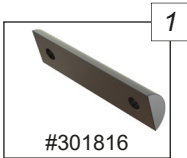

Gewindeklemmplatte
thread clamp plate

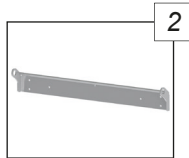

Konsole KSA Motor
console KSA drive

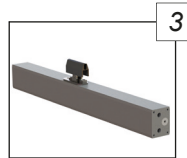

Elektromotor KSA
driver KSA

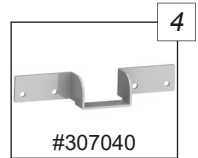

Flügelbockkonsole
wing bent console



Bohrschraube
4,8x25
drilling screw
4,8x25

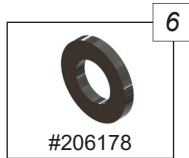

Unterlegscheibe
dünn, $\varnothing=6,4$
flat washer thin,
 $\varnothing=6,4$

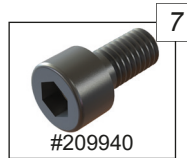

Innensechskant-
schraube M6x12
socket screw M6x12

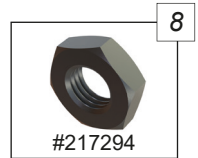

Mutter M5
nut M5

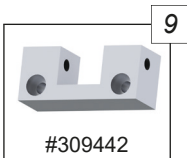

Flügelbock F16
wing bent F16



Zylinderschraube
M6x50
cylinder head screw
M6x50

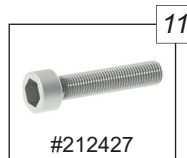

Zylinderschraube
M5x25
cylinder head screw
M5x25

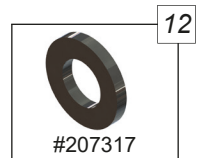

Unterlegscheibe
dünn, $\varnothing=5,3$
flat washer
thin $\varnothing=5,3$

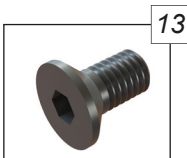

Senkkopfschraube
countersunk screw

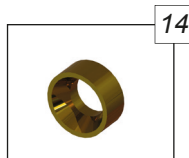

Distanzhülse
distance bush

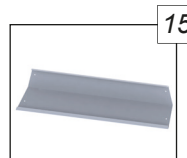

KSA - Verkleidungs-
blech
KSA - cover plate



Bohrschraube
JT4-ZT-4-4,8x19
drilling screw
JT4-ZT-4-4,8x19

Montage:
Assembly:

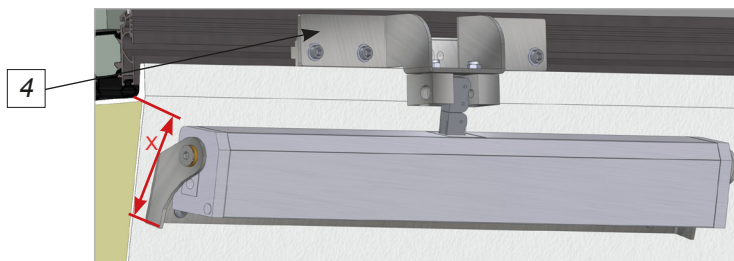
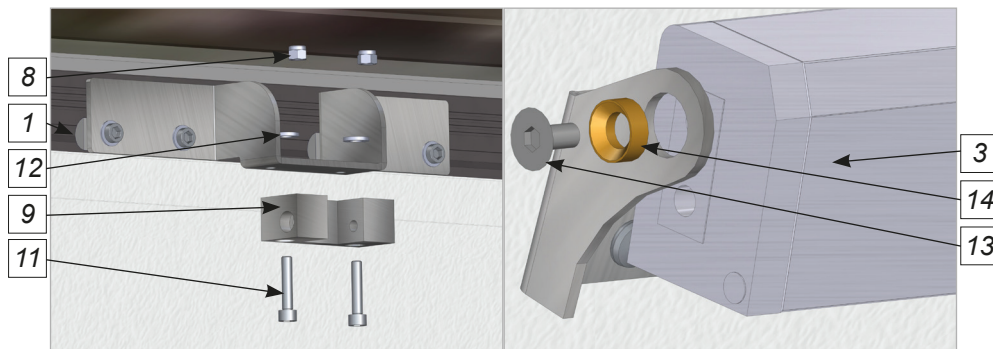
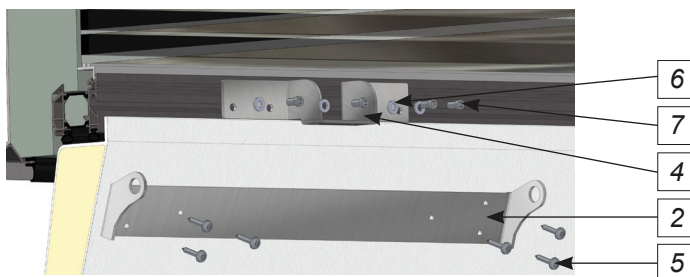

Aufsatzkranz upstand	Maß X (mm) dimension X
K15	65
K30	74
K40	76
K50	78
K50-5°	79
K70	79
Senkrecht Vertical	83
GFK Aufstockelement GRP Top-up element	84
GFK Aufstockelement 5° GRP Top-up element 5°	56

Hinweis:
Das Maß gilt ab Auflagefläche der Dichtung.

Attention:
The measure applies from the contact surface of the seal.

Der Öffnerantrieb soll noch leichtgängig in der Konsole schwenkbar sein.

The opener drive should be smoothly slewable in the bracket.

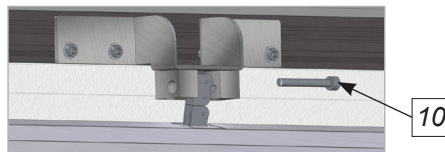

Montage des Verkleidungsblechs:
Assembly of the cover plate:

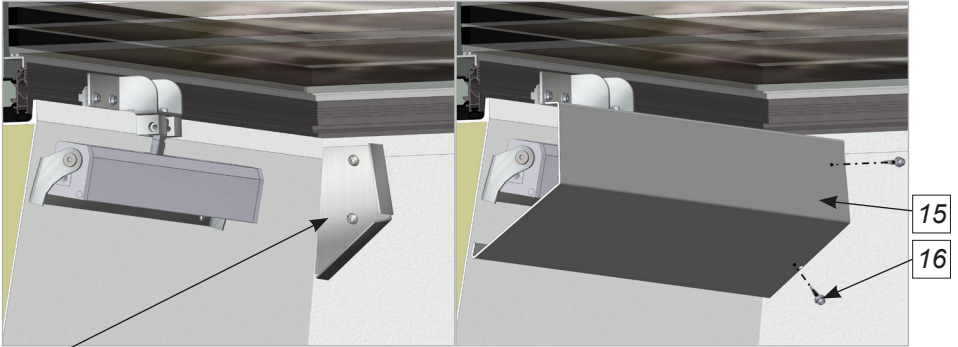

vormontiert
premounted

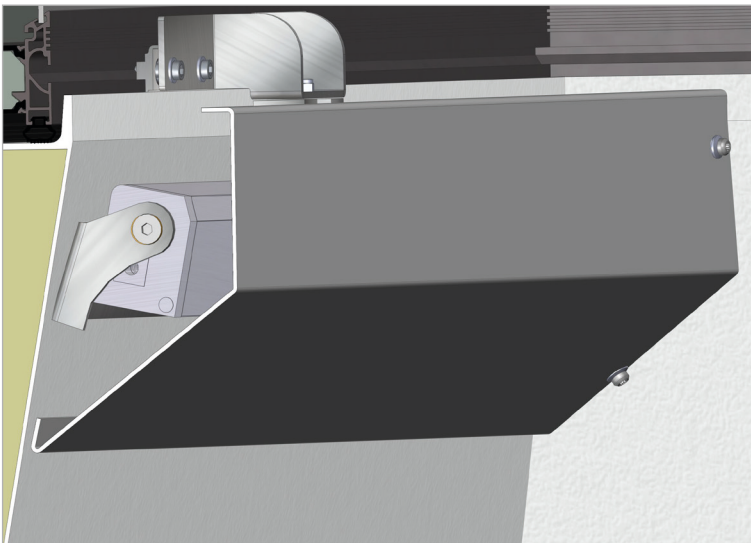

Anschlusspläne Elektromotoren

Wiring diagrams of electric drives

24V Motor "Typ JM-DC"
24V driver "type JM-DC"

Technische Daten <i>technical details</i>	Jo65	Jo100
Antriebstyp <i>driving force</i>	Spindelhubantrieb <i>spindle drive</i>	
Versorgung <i>maintenance</i>	24V DC, +4/-2V	
Bemessungsstrom <i>rated current</i>	0,8A / 19,2W	
Nennkraft <i>nominal force</i>	650N	1000N
Laufzeit <i>run-time</i>	ca. 375mm/min	ca. 200mm/min
Gehäuse <i>case</i>	Aluminium <i>aluminium</i>	
Schutzart <i>safety class</i>	IP65	
Lastabschaltung <i>load breaking</i>	integriert <i>integrated</i>	
Kabellänge <i>cable length</i>	1,7m - 2,4m	

Solo/Tandem 24V

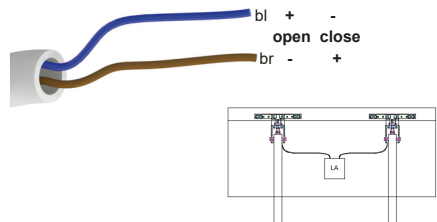

Um einen störungsfreien Betrieb zu gewährleisten müssen die Antriebe über eine externe Gleichlaufregelung synchronisiert werden!

To ensure a smooth operation, the drives need to be synchronised via an external synchronisation control!

Kettenschubmotor "Typ KSA"
chain drive "type KSA"

Technische Daten <i>technical details</i>	230V	24V
Antriebstyp <i>driving force</i>	Kettenschubantrieb <i>chain drive</i>	
Versorgung <i>maintenance</i>	230V AC, 50Hz	24V DC, +4/-2V
Bemessungsstrom <i>rated current</i>	0,2A	1,2A
Abmessungen <i>dimension</i>	B 40mm x H 56mm	
Nennkraft <i>nominal force</i>	600N	
Laufzeit <i>run-time</i>	ca. 8mm/s	ca. 12mm/s
Gehäuse <i>case</i>	Aluminium <i>aluminium</i>	
Schutzart <i>safety class</i>	IP32	
Lastabschaltung <i>load breaking</i>	integriert <i>integrated</i>	
Kabellänge <i>cable length</i>	5m	

Solo/Tandem 230V

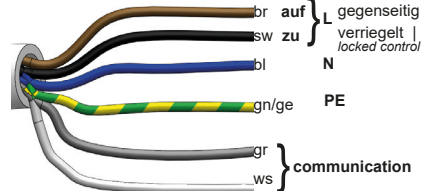

Achtung bei Tandemschaltung:

Zur Synchronisation müssen die "Kommunikationsadern" der Motoren miteinander verbunden werden.

Attention with tandem circuit:

To synchronise, the communication wires of the drives need to be connected with each other.

Solo/Tandem 24V

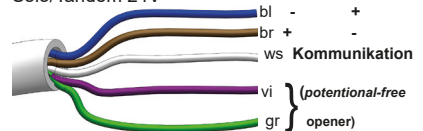

Kontakte

Contacts

Abteilung Lichtkuppel | Flachdach Fenster
Department Rooflight | Glass Skylight



Phillip Thümmel
 Telefon | *Phone*: +49 9283 595-462
 E-Mail: Phillip.Thuemmel@lamilux.de



Julian Kügler
 Telefon | *Phone*: +49 9283 595-417
 E-Mail: Julian.Kuegler@lamilux.de

Abteilung Steuerungstechnik | Gebäudesteuerung
Department Control Technology | Building Automation



Fabian Sachs
 Telefon | *Phone*: +49 9283 595-1648
 E-Mail: Fabian.Sachs@lamilux.de



Lukas Hoffmann
 Telefon | *Phone*: +49 9283 595-228
 E-Mail: Lukas.Hoffmann@lamilux.de



Hier scannen und mehr zu
LAMILUX Tageslichtsystemen erfahren!



LICHTKUPPEL F100



FLACHDACH FENSTER F100



FLACHDACH FENSTER FE



GLASARCHITEKTUR



SANIERUNG



MIROTEC STAHLKONSTRUKTIONEN



LICHTBAND B



LICHTBAND S



LICHTBAND W|R



RAUCH- UND
WÄRMEABZUGSANLAGEN



GEBÄUDESTEUERUNGEN



RODA LICHT-
UND LUFTECHNIK

Die in diesem Prospekt aufgeführten technischen Daten entsprechen dem aktuellen Stand bei Drucklegung und können sich ändern. Unsere technischen Angaben beziehen sich auf Berechnungen, Lieferantangaben oder wurden im Rahmen einer Prüfung von einem unabhängigen Prüfinstitut nach den jeweils gültigen Normen ermittelt.

Die Berechnung der Wärmedurchgangskoeffizienten für unsere Kunststoffverglasungen erfolgte nach der „Methode der finiten Elemente“ mit Referenzwerten nach DIN EN 673 für Isoliergläser. Dabei wurde – der Praxis und den spezifischen Kunststoff-Merkmalen Rechnung tragend – die Temperaturdifferenz 15 K zwischen den Materialaußenflächen definiert. Die Funktionswerte beziehen sich nur auf Prüfstücke in den für die Prüfung vorgesehenen Abmessungen. Eine weitergehende Garantie für technische Werte wird nicht übernommen. Dies gilt insbesondere für veränderte Einbausituationen oder wenn Nachmessungen am Bau erfolgen.



LAMILUX Heinrich Strunz GmbH

Zehstraße 2 · Postfach 1540 · 95111 Rehau · Tel.: +49 (0) 92 83 / 5 95-0 · Fax +49 (0) 92 83 / 5 95-29 0

E-Mail: information@lamilux.de · www.lamilux.de

